

tineco

Bedienungsanleitung

AKKU HANDSTAUBSAUGER
A10 HERO

BEDIENUNGSANLEITUNG(DE)	P 1
MODE D'EMPLOI(FR)	P 18
MANUAL DE USO(ES)	P 36
MANUALE D'ISTRUZIONI(IT)	P 54

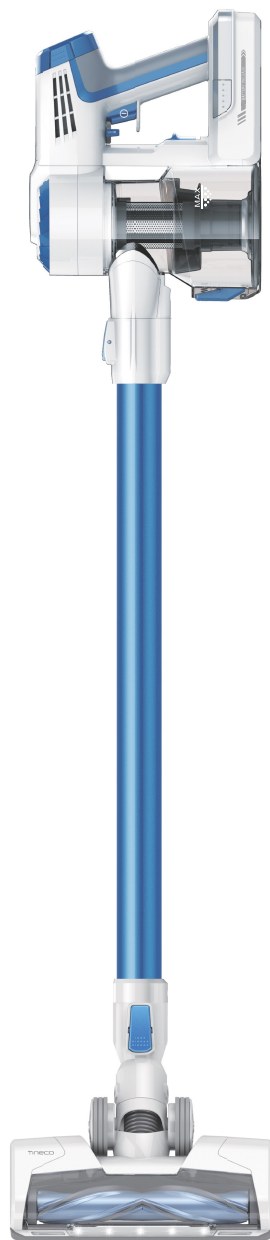

Inhalt

1.Wichtige Sicherheitsanweisungen	01
2.Übersicht	03
3.Produktkomponenten	04
4.Zubehör Betrieb	05
5.Zusammenbau	07
6.Produktanweisungen	09
7.Tägliche Wartung	12
8.Spezifikation	14
9.Fehlerbehebung	15
10.Garantie	16

Wichtige Sicherheitsanweisungen

Behalten Sie diese Anweisungen Nur für den Hausgebrauch geeignet

Wenn Sie ein elektrisches Gerät verwenden, sollten Sie immer die grundlegenden Vorsichtsmaßnahmen beachten, einschließlich folgendes:

LESEN SIE ALLE ANWEISUNGEN VOR DEM GEBRAUCH (DIESES GERÄT) DURCH. Wenn Sie die Warnungen und Anweisungen nicht beachten kann ein Stromschlag, Feuer und/oder schwere Verletzungen verursacht werden.

Warnung – So verringern Sie das Risiko von Feuer, Stromschlag oder Verletzungen:

1. Dieses Gerät kann von Kindern ab 8 Jahren und von Personen mit eingeschränkten körperlichen, sensorischen oder geistigen Fähigkeiten oder mangelnder Erfahrung und Kenntnissen verwendet werden, wenn sie beaufsichtigt oder in Bezug auf die Verwendung des Geräts auf sichere Weise instruiert wurden und die Gefahren verstehen. Kinder dürfen nicht mit dem Gerät spielen. Reinigung und Benutzerwartung dürfen nicht von Kindern ohne Aufsicht durchgeführt werden.
2. Das Gerät darf nicht von Personen (einschließlich Kindern) mit eingeschränkten körperlichen, sensorischen oder geistigen Fähigkeiten oder mangelnder Erfahrung und Kenntnissen verwendet werden, es sei denn, sie werden beaufsichtigt oder angewiesen. Kinder, die beaufsichtigt werden, dürfen nicht mit dem Gerät spielen. Das Gerät darf nur mit der mitgelieferten Einheit verwendet werden.
3. Nicht im Freien oder auf nassen Oberflächen verwenden.
4. Darf nicht als Spielzeug verwendet werden. Wenn Sie es in der Nähe von Kindern, Haustieren oder Pflanzen verwenden ist besondere Aufmerksamkeit erforderlich.
5. Verwendung nur nach dieser Anweisung. Verwenden Sie Zubehör das vom Hersteller empfohlen wurde.
6. Verwenden Sie keine beschädigte Kabel oder Stecker. Wenn das Gerät nicht ordnungsgemäß funktioniert, fallen gelassen wurde, beschädigt wurde, im Freien gelassen wurde oder ins Wasser gefallen wurde, bringen Sie es zum Kundendienst.
7. Fassen Sie das Ladegerät, einschließlich des Ladesteckers und die Ladestationen nicht mit nassen Händen an.
8. Stecken Sie keine Gegenstände in Öffnungen. Blockieren Sie die Öffnungen nicht. Halten Sie die Öffnungen frei von Staub, Fusseln, Haaren und anderen Gegenständen, die den Luftstrom beeinträchtigen könnten.
9. Halten Sie Haare, lose Kleidung, Finger und alle Körperteile von Öffnungen und beweglichen Teilen fern.
10. Seien Sie besonders vorsichtig wenn Sie Treppen reinigen.
11. Saugen Sie keine brennbare Flüssigkeiten wie Benzin, oder an Orten wo sich möglicherweise brennbare Flüssigkeiten befinden.
12. Saugen Sie keine brennenden oder rauchenden Gegenstände wie Zigaretten, Streichhölzer oder heiße Asche.
13. Bitte ohne Filter nicht verwenden.
14. Verhindern Sie unbeabsichtigtes starten. Stellen Sie sicher, dass der Schalter sich in der Aus-Position befindet, bevor Sie den Akku anschließen, das Gerät nehmen oder tragen. Wenn Sie das Gerät mit dem Finger am Schalter tragen oder einschalten wenn es bereits eingeschaltet ist, kann es zu Unfällen führen.

15. Trennen Sie den Akku vom Gerät, bevor Sie Einstellungen vornehmen, Zubehörteile wechseln oder das Gerät lagern. Solche vorsorglichen Sicherheitsmaßnahmen verringern das Risiko eines startens des Geräts.
16. Verwenden Sie zum Aufladen des Akkus nur die mit diesem Gerät gelieferte abnehmbare Stromversorgungseinheit. Das Ladegerät, das für einen Akkutyp geeignet ist, kann bei Verwendung mit einem anderen Akkutyp Feuer verursachen.
17. Verwenden Sie das Gerät nur mit den speziell dafür bestimmten TINECO-Akku. Die Verwendung Die Verwendung eines anderen Akku kann zu Verletzungen und Feuer führen.
18. Wenn der Akku nicht verwendet wird, halten Sie ihn von anderen Metallgegenständen wie Büroklammern, Münzen, Schlüsseln, Nägeln, Schrauben oder anderen kleinen Metallgegenständen fern, die eine Verbindung zwischen den Klemmen herstellen können. Das Kurzschließen der Batterieklemmen kann zu Verbrennungen oder Feuer führen.
19. Unter missbräuchlichen Bedingungen kann Flüssigkeit aus dem Akku ausgestoßen werden; vermeiden Sie Kontakt. Bei versehentlichem Kontakt spülen Sie mit Wasser. Wenn Flüssigkeit in Kontakt mit den Augen kommt, suchen Sie zusätzlich ärztliche Hilfe. Die aus dem Akku ausgestoßene Flüssigkeit kann zu Reizungen oder Verbrennungen führen.
20. Verwenden Sie keinen Akku, ein beschädigtes oder verändertes Gerät. Beschädigte oder veränderte Akkus können unvorhersehbares Verhalten zeigen, was zu Feuer, Explosion oder Verletzungsgefahr führen kann.
21. Den Akku oder das Gerät nicht in Feuer oder hohe Temperaturen aussetzen. Feuer oder Temperaturen über 130 ° C (266 ° F) können Explosionen verursachen.
22. Befolgen Sie alle Anweisungen zum laden, laden Sie den Akku oder das Gerät nicht außerhalb des in den Anweisungen angegebenen Temperaturbereichs. Unsachgemäßes aufladen oder bei Temperaturen außerhalb des angegebenen Bereichs kann der Akku beschädigt werden und somit die Brandgefahr erhöhen.
23. Lassen Sie die Reparaturen nur vom qualifiziertem Fachpersonal durchführen, verwenden Sie dabei nur identische Ersatzteile. Damit wird sichergestellt, dass die Sicherheit des Produkts erhalten bleibt.
24. Dieses Gerät enthält nicht austauschbare Batteriezellen. Ändern oder reparieren Sie das Gerät oder oder der Pflege angeben.
25. Schalten Sie dieses Gerät immer aus, bevor Sie die veränderten Düsen anschließen oder trennen.
26. Laden oder lagern Sie das Gerät nicht im Freien oder im Auto. Laden, lagern oder verwenden Sie den Akku nur in trockenen Innenräumen, in denen die Temperatur über 4 ° C (39,2 ° F) und unter 40 ° C (104 ° F) liegt. Das Ladegerät ist nur für dem Gebrauch in Innenräumen geeignet.

Übersicht

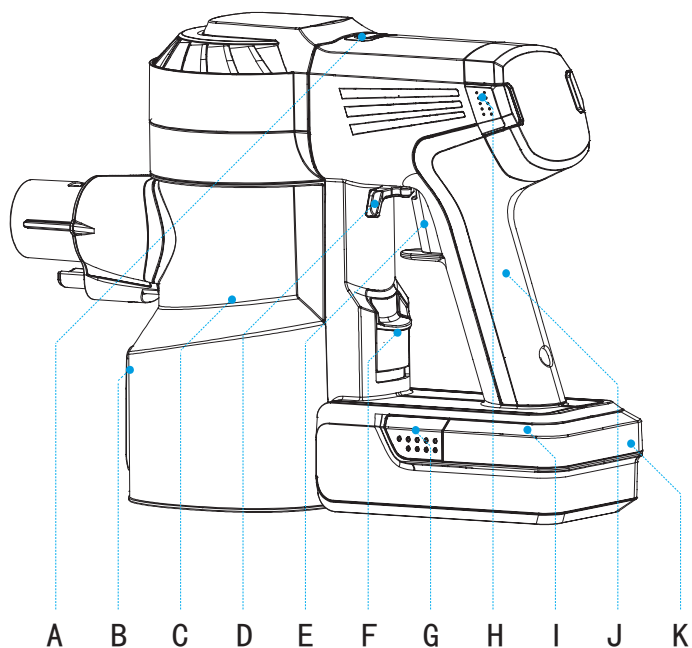

- | | |
|--|----------------------------|
| A. Max Modus | G. Akku Entriegelungstaste |
| B. Staub Entriegelungstaste | H. HEPA Entriegelungstaste |
| C. Staubbehälter | I. Kontrollleuchte |
| D. Schaltverriegelung | J. Gummigriff |
| E. Umschalttaste | K. Akku |
| F. Staubbehälter
Entriegelungstaste | |

Produktkomponenten

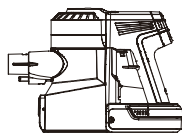

A

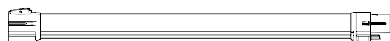

B

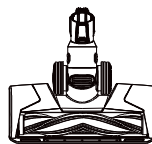

C



D



E



F

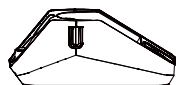

G

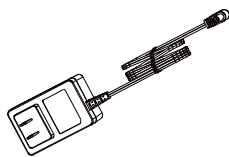

H

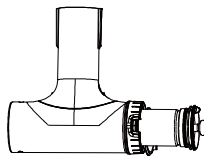

I



J



K

A. Hauptkörper

B. Rohr

C. Volle Größe LED Mehrfachbeutel Kraft-Bürste

D. Mini Kraft-Bürste

E. 2 in 1 Staubbürste

F. Spaltwerkzeug

G. Lagerhaus

H. Adapter

I. Vorfilterreinigungswerkzeug

J. Vorfilter

K. Haarreinigungswerkzeug

***Das Zubehör kann von den angezeigten Abbildungen abweichen oder ohne vorherige Benachrichtigung geändert werden.**

Verfügbares Zubehör kann nach dem Markt variieren.

Zubehör Betrieb

Hinweis:

- Testen Sie einen Bereich mit empfindlicher Oberfläche, bevor Sie ein Zubehörteil darauf verwenden.
- Alle Zubehörteile können direkt an das Hauptteil oder an das Rohr angeschlossen werden.

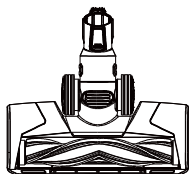

Volle Größe LED Mehrfachbeutel Kraft-Bürste
Sehr effektiv gegen Schmutz im Teppich.



Mini Kraft-Bürste
Zum saugen von Polstermöbeln, Matratzen etc.
Saugt Tierhaare und entfernt festsitzenden Schmutz.

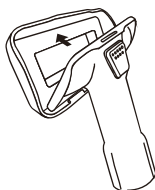

2 in 1 Staubbürste
Der Borstenrahmen kann durch drücken des Auslösers entfernt werden..
Saugt harte Oberflächen mit Borsten;
Entfernen Sie die Borsten, um Polstermöbel Vorhänge etc. zu saugen.



Spaltwerkzeug
Für Ecken, Nischen und andere schwer zugänglichen Stellen.

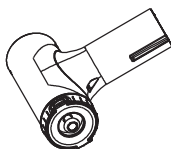

Vorfilterreinigungswerkzeug
Nehmen Sie den verschmutzten Vorfilter aus dem Netzfilterhalter heraus und ersetzen Sie ihn mit einem sauberen. Öffnen Sie die Abdeckung des Reinigungswerkzeugs, setzen Sie den schmutzigen Vorfilter ein und decken Sie ihn ab. Verbinden Sie das Werkzeug mit dem Hauptteil. Aktivieren Sie das Gerät im Max Modus und drehen Sie dabei die seitliche Abdeckung.

Zubehör Betrieb



Haarreinigungswerkzeug

Verwenden Sie das Ende mit der kleinen Klinge, um die gewickelten Haare und Ablagerungen zu entfernen.

Verwenden Sie das Ende mit der kleinen Bürste, um das Bürstenfenster zu reinigen. Sie können auch damit den Staubbehälter reinigen.

Sonderzubehör (bitte bestellen Sie separat)

* **Hinweis:** Kaufen Sie Zubehör bei TINECO.

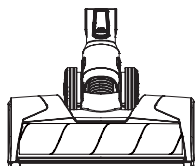

Volle Größe LED Soft-roller* Kraft-Bürste

Perfekt für harten Boden und besonders empfindlichen Holzboden. Saugt gleichzeitig groben und feinen Schmutz.



Weiche Staubbürste

Abgewinkelte Borsten die auf schlanker und ovaler Form einen antistatischen gepolsterten Kontakt bietet. Geeignet zum saugen von Regalen, Beleuchtungen, empfindlichen Oberflächen, Elektronik und mehr.



Langes weiches Spaltwerkzeug

24,2 Zoll lang, weich und leicht zu biegen, für die engen Stellen.

Geeignet zum Reinigen von Staub unter Möbeln, neben dem Kühlschrank, um den Ofen oder den Lüftungsöffnungen und mehr.

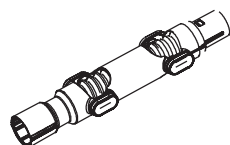

Flexibles Mehrwinkelrohr

Zwei gelenkige Rohre helfen Ihnen dabei, untere und obere Bereiche flexibel anzugehen.

Verwendung mit TINECO-Zubehör, außer der Motorbürste.



Flexibles Mehrwinkelrohr

Hervorragende Erweiterung und Flexibilität für schwer zugängliche Bereiche, ideal für den Einsatz im Auto.

Verwendung mit TINECO-Zubehör, außer der Motorbürste.

Zusammenbau

Rohr einfügen

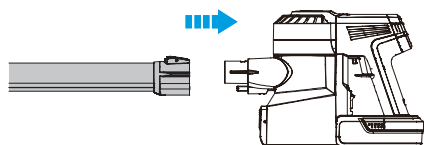

Rohr einfügen.

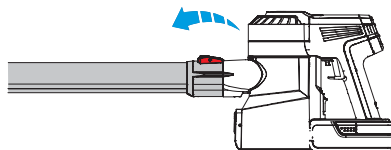

Drücken Sie die Entriegelungstaste und nehmen Sie das Rohr heraus.

Installieren Sie die Bürste

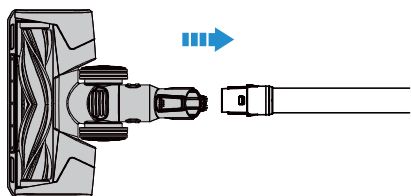

Kraft-Bürste einfügen.

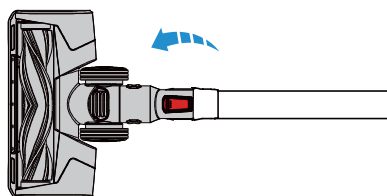

Drücken Sie die Entriegelungstaste und entfernen Sie die Kraft-Bürste.

Zusammenbau

Installieren Sie den Staubbehälter

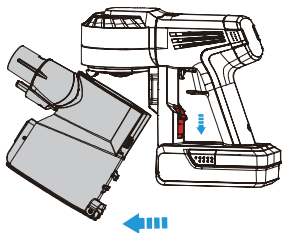

Drücken Sie die Staubbehälter
Entriegelungstaste
und ziehen Sie es heraus.

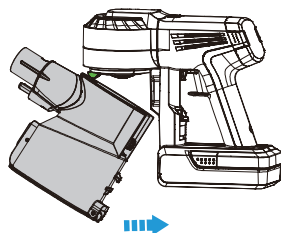

Neigen Sie den Staubbehälter und den Schlitz
des Staubbehälter in Richtung des Hakens am
Hauptteil. Drücken Sie nach oben, bis der
Haken fest im Steckplatz sitzt. Man wird ein
Klickgeräusch hören, wenn der Vorgang
erfolgreich abgeschlossen wurde.

Installieren Sie den Akku

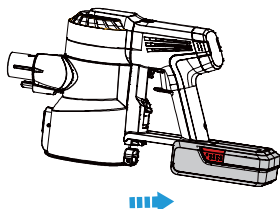

Drücken Sie die Entriegelungstaste und
ziehen Sie den Akku heraus.

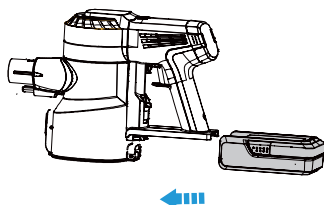

Schieben Sie den Akku in die Unterseite des Hauptteil.
Der Akku rastet ein, wenn er richtig eingesetzt ist.

Produktanweisungen

Starten

Hinweis:

- Laden Sie das Gerät vor dem ersten Gebrauch (siehe "Laden des Akkus") für 3-4 Stunden in einem Bereich auf, in dem die Temperatur über 4 °C(39,2 ° F), aber unter 40 °C(104 ° F) liegt. Ladezeit basierend auf den Bedingungen, wie der Akku abgekühlt wurde.
- Wählen Sie das Zubehör nach Bedarf aus (siehe "Zubehöranleitung").

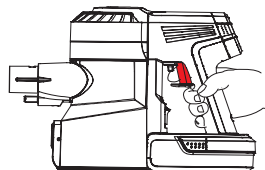

Drücken Sie die Umschalttaste, das Gerät beginnt zu arbeiten.
Sperren Sie die Umschalttaste für Dauerbetrieb.

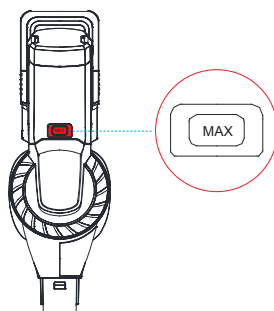

Drücken Sie die Max-Taste, um zwischen dem normalen Modus (normale Leistung) und dem Max-Modus (maximale Leistung) zu wechseln.

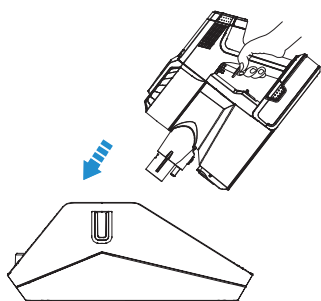

Stellen Sie wenn fertig das Gerät ins Lagerhaus.

Produktanweisungen

Staubbehälter leeren

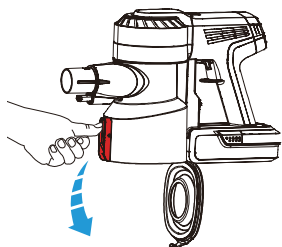

Wenn Sie fertig sind, drücken Sie die Entriegelungstaste an der Seite des Staubbehälter und leeren Sie den Inhalt.

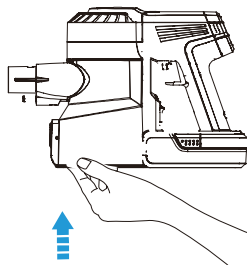

Bringen Sie die untere Abdeckung des Staubbehälter wieder an.

Akku aufladen

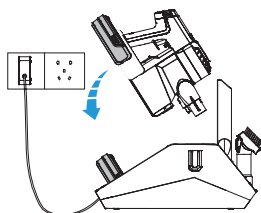

Verbinden Sie den Adapter mit dem Akku.

Laden Sie den im Hauptkörper installierten Akku auf oder laden Sie den Akku separat auf.

Um ein versehentliches stolpern zu vermeiden, legen Sie das Gerät während des Ladevorgangs in der Nähe der Wand ab.

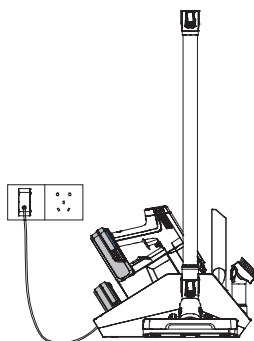

Produktanweisungen

Arbeitszeit

- Die Arbeitszeit beträgt ca. 25 Minuten im normalen Modus und ca. 10 Minuten im Max-Modus.
- Die Daten basieren vom Tineco-Labor mit einem Akku und nicht motorisiertem Zubehör.

Ladezeit

- Die Ladezeit beträgt ca. 3-4 Stunden.
- Basierend auf Ergebnissen von Tineco-Labortests. Labortestumgebung: Temperatur zwischen 4 ° C (40,2 ° F) und 40 ° C(104 ° F).

Kontrollleuchte

Auf Arbeit



3 blaue Lichter: Volle Leistung



2 blaue Lichter: Mittlere Leistung



1 blaues Licht: geringe Leistung



1 rotes Licht blinkt: Die Stromversorgung ist unterbrochen oder das Gerät ist blockiert oder die Batterie ist überhitzt.



1 pinkes Licht blinkt: Der Filter oder der Saugmund ist verstopft.

Beim Laden



3 blaue Lichter blinken nacheinander: Im Ladevorgang.



Licht aus: Laden abgeschlossen.



1 rotes Licht blinkt: Fehler, Fehlerbehebung überprüfen.

Tipps:

- Laden Sie den Akku nur mit dem von TINECO mitgelieferten Adapter.
- Wenn Sie den Akku längere Zeit nicht verwenden, bewahren Sie ihn bitte an einem kühlen, trockenen Ort auf. Vergewissern Sie sich in dieser Situation, dass der Akku mindestens zur Hälfte aufgeladen ist (2 blaue Lichter leuchten im normalen Modus).
- Wenn Sie einen zusätzlichen Akku benötigen, kaufen Sie ihn bitte bei TINECO.

Tägliche Wartung

Um die Maschinenleistung aufrechtzuerhalten, wird empfohlen, die Komponenten regelmäßig zu reinigen.

Hinweis:

- Reinigen Sie den Staubbehälter und die Filter nach jedem Gebrauch und waschen Sie sie den Staubbehälter einmal im Monat mit kaltem Wasser.
- HEPA- und Vorfilter sind Verbrauchsartikel. Ersetzen Sie sie durch neue, wenn die Saugleistung nach der Reinigung nicht mehr normal ist.

Staubbehälter und Filter (Vorfilter, Netzfilter und HEPA-Filter)

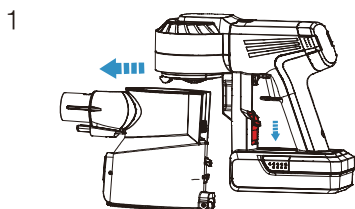

Drücken Sie die Staubbehälter Entriegelungstaste und ziehen Sie den Staubbehälter heraus (siehe Abbildung oben).

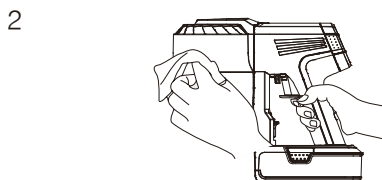

Mit feuchten Tuch reinigen.

Lassen Sie kein Wasser in das Gerät eindringen, insbesondere Motor und Akku.

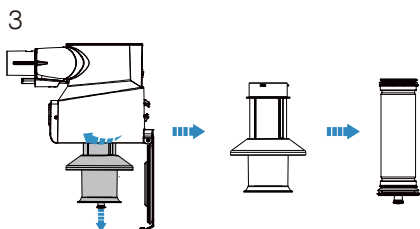

Im Uhrzeigersinn drehen und Filter entfernen.

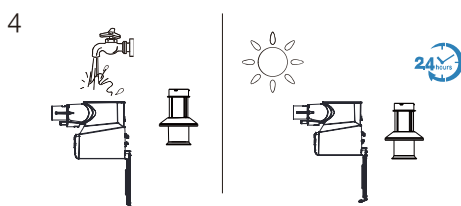

Reinigen Sie den Staubbehälter und den Netzfilter mit kaltem, fließendem Wasser. Der Staubbehälter und der Netzfilter sollten vor dem Wiedereinbau vollständig getrocknet werden.

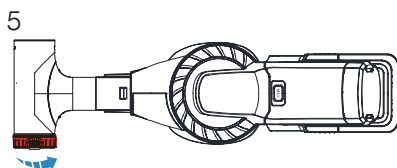

Reinigen Sie den Vorfilter mit dem Tineco Vorfilter-Reinigungswerkzeug.

Nehmen Sie den verschmutzten Vorfilter aus dem Netzfilterhalter heraus und legen Sie einen sauberen ein. Öffnen Sie die Abdeckung des Reinigungswerkzeugs, setzen Sie den schmutzigen Vorfilter ein und decken Sie ihn ab. Verbinden Sie das Werkzeug mit dem Hauptteil. Aktivieren Sie das Gerät im Max-Modus und drehen Sie die seitliche Abdeckung.

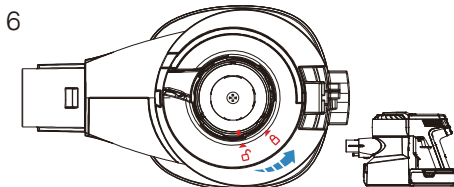

Setzen Sie nach der Reinigung die sauberen Filter in den Staubbehälter ein, die rote Linie am Netzfilterhalter in Richtung der nicht gesperrten Markierung, drehen Sie sie in Richtung der verriegelten Markierung und installieren Sie den Filter richtig. Setzen Sie den Staubbehälter und die Filter wieder in das Hauptteil ein, und bringen Sie dann die Staubbehälterabdeckung wieder an.

Tägliche Wartung

HEPA Filter

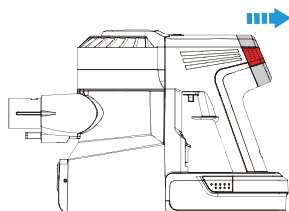

Drücken Sie die HEPA-Entriegelungstaste auf beiden Seiten der Windschutzscheibe und ziehen Sie den HEPA vorsichtig heraus.
Bitte nehmen Sie den Akku ab, bevor Sie den HEPA herausziehen, um eine Verschmutzung des Akkus zu verhindern.

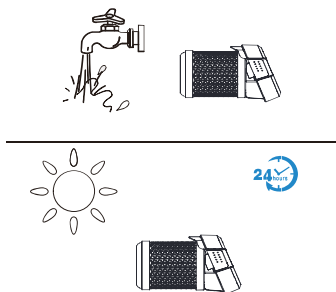

HEPA kann bei Bedarf mit fließendem Wasser gewaschen werden und sollte vor dem erneuten Einbau vollständig getrocknet werden.

Bürste

1

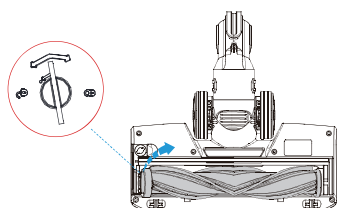

Entriegeln Sie die Bürstenwalze mit einer Münze oder einem anderen Werkzeug. Nehmen Sie dann die Bürstenwalze aus dem Bürstenfenster heraus (siehe Abbildung oben).

2

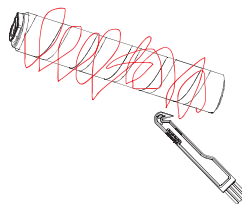

Entfernen Sie die gewickelten Haare und Fasern der Bürstenwalze mit einem Haarreinigungswerkzeug.

3

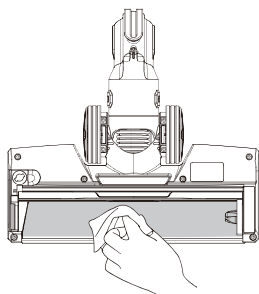

Reinigen Sie das transparente Bürstenfenster vorsichtig.

4

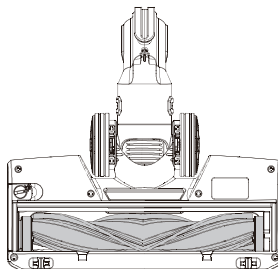

Bringen Sie nach der Reinigung die Bürstenwalze wieder an.

Spezifikation

Modell	A10 Series
Stromspannung	21.6V
Nennleistung	350W
Staubbehälter-Kapazität	0,4L
Ladezeit	3-4 Std.
Ladeeingang	100-240V~
Laufzeit	25 Min. (Max Modus: 10 Min.)

Entsorgung

Ladegeräte, Zubehör und Verpackungen sollen einer umwelt-gerechten Wiederverwertung zugeführt werden. Werfen Sie Ladegeräte nicht in den Hausmüll!

Nur für EU-Länder:



Gemäß der Europäischen Richtlinie 2012/19/EU über Elektro- und Elektronik-Altgeräte und ihrer Umsetzung in nationales Recht müssen nicht mehr gebrauchsfähige Ladegeräte getrennt gesammelt und einer umweltgerechten Wiederverwertung zugeführt werden.

Änderungen vorbehalten.

Fehlerbehebung

Problem	Mögliche Ursache	Lösung
Das Gerät funktioniert nicht	Kein Strom	Akku aufladen
	Der Saugmund ist verstopft	Blockaden prüfen und beseitigen
	Der Akku ist noch mit dem Adapter verbunden	Akku vom Adapter trennen
Schwache Saugkraft	Staubbehälter und Filter sind voller Staub	Reinigen Sie den Staubbehälter und die Filter
	Die Bürstenwalze ist mit Haaren oder Fasern umwickelt	Reinigen Sie die Bürstenwalze
	Der Vorfilter ist nicht installiert	Installieren Sie den Vorfilter
	Das Gerät ist blockiert (Schlauch, Saugmund oder ein anderes Teil)	Blockaden beseitigen
Anormale Motorgeräusche	Das Gerät ist blockiert (Schlauch, Saugmund oder ein anderes Teil)	Blockaden beseitigen
Akku kan nicht geladen werden	Adapter ist nicht richtig eingesetzt oder Adapter ist nicht für Tineco A10 angepasst	Entfernen Sie den Adapter und setzen Sie den richtigen Adapter erneut ein
Rotes Licht blinkt	Das Gerät ist blockiert oder die Bürstenwalze ist mit Haaren oder Fasern umwickelt	Stoppen Sie das Gerät, entfernen Sie Blockaden oder reinigen Sie die Bürstenwalze
	Der Akku ist leer oder überhitzt	Laden Sie den Akku auf oder lassen Sie ihn abkühlen
Pinkes Licht blinkt	Der Filter oder der Saugmund ist verstopft	Filter reinigen oder Verstopfungen entfernen

Hinweis:

In anderen Fällen oder wenn die oben Lösungen das Problem nicht lösen, wenden Sie sich bitte an support.de@tineco.com oder besuchen Sie unsere Website www.tineco.com, um weitere Unterstützung zu erhalten.

tineco
Live Easy
Enjoy Life



tinecoglobal 

Kontaktieren Sie uns. Wir melden uns innerhalb eines Werktages bei Ihnen.

Conéctese con nosotros. Nos pondremos en contacto con usted dentro de 1 día laboral.

Contactez-nous. Nous vous répondrons dans 1 jour ouvrable.

La preghiamo di contattarci - risponderemo entro 1 giorno lavorativo.



Web: www.tineco.com
Email: DE: support.de@tineco.com
FR: support.fr@tineco.com
ES: support.es@tineco.com
IT: support.it@tineco.com